



中国建博会(广州)
CBD Fair (Guangzhou)



广州国际卫浴博览会
Guangzhou International Bath and Sanitary Ware Fair

第二十八届中国（广州）国际建筑装饰博览会

2026广州国际卫浴博览会

参展商手册导览

2026年7月8-11日

广交会展馆

冠军企业首秀平台

DEBUT PLATFORM FOR CHAMPION ENTERPRISES

2026 7/8-11

广交会展馆 CANTON FAIR COMPLEX



www.cbdfair-gz.com

尊敬的参展商：

衷心感谢贵司参与第二十八届中国（广州）国际建筑装饰博览会和2026广州国际卫浴博览会！为协助您高效掌握《参展商手册》的核心内容，大会组委会特别制作了本阅读导览。请留意，本导览仅作为辅助参考，所有参展细则及要求均以正式版《参展商手册》为准。请仔细阅读《参展商手册》并严格遵守相关规定，确保参展工作顺利进行。

祝愿贵司在本届展会中取得丰硕成果，商祺满载！

CONTENTS

01

展会基本信息

02

筹撤展注意事项

03

展位搭建

04

展品运输

01.展会基本信息

The background features a series of overlapping, wavy lines in shades of green and blue, creating a sense of motion and depth. The lines are composed of many thin, parallel lines, giving them a textured, fabric-like appearance. The colors transition from a light green on the left to a light blue on the right, with darker shades in the overlapping areas.

大家居建装行业全球第一展

第二十八届中国（广州）国际建筑装饰博览会

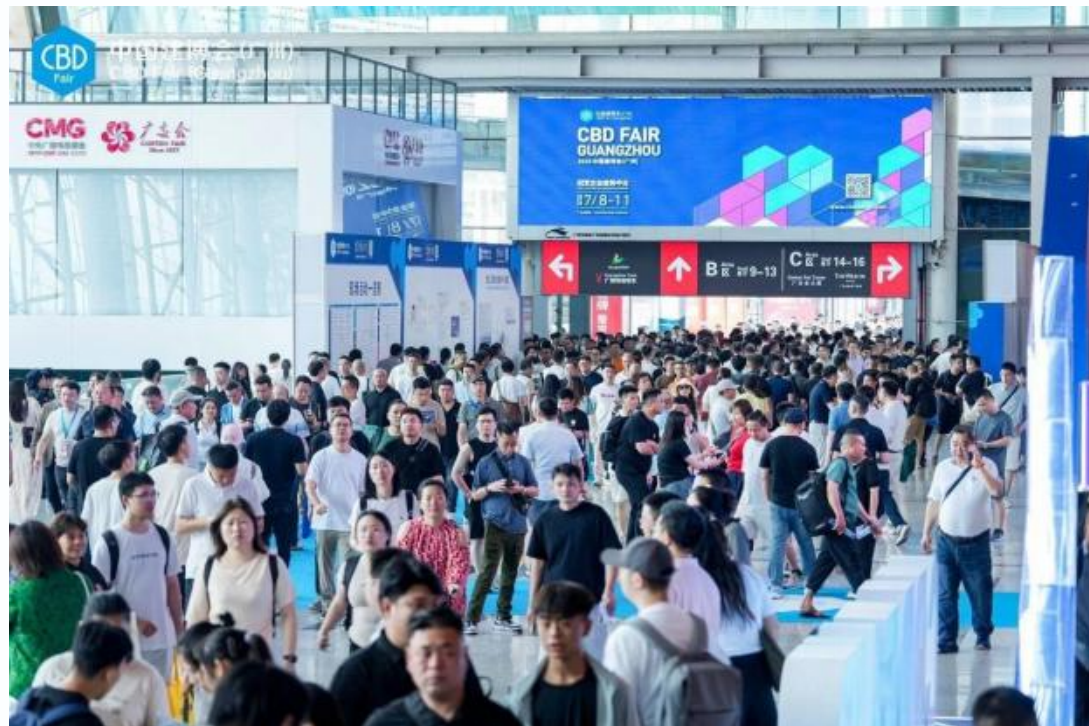

展会日期： 2026年7月8日-11日

参展商入场时间： 7月8日-10日8:30-18:00

7月11日8:30-15:00

观众入场时间： 7月8日-10日9:00-18:00

7月11日9:00-14:00

展会地点：

中国进出口商品交易会展馆(A区、B区、D区)

中国广州市海珠区阅江中路380号



02.筹撤展注意事项

The background features a series of overlapping, wavy lines in shades of green and blue, creating a dynamic and modern aesthetic. The lines flow from the bottom left towards the top right, with some lines being more prominent than others, creating a sense of depth and movement.



筹展时间

空地(特装)展位: 7月5日9:00-17:00
7月6日9:00-20:00
7月7日9:00-23:00

标准展位: 7月6日9:00-20:00
7月7日9:00-23:00

撤展时间

7月11日15:00-20:00 (展品撤展)
7月12日9:00-14:00 (搭装撤展)

参展商须在撤展结束前自行将展品和搭装材料及时清离展馆, 并到各自展馆的主场承建商服务点清和核实。



筹撤展加班费标准（详阅手册第4页）

收费：5元/小时/平方米

一、加班申请方式：参展商或搭建商如需申请筹撤展加班，请于当天闭馆前1小时到大会承建商现场办公室申报和办理加班手续，缴付加班费用。

二、加班面积计算规则：起租面积为100平方米，超出后按实际展位面积计算，须于当天闭馆前1小时申请，逾期申请加收10%。展位内有展厅柱子，展位净面积是包含柱子面积一并计收加班费。

筹展期加班3小时起租，超出后按每2小时计费，开展期/撤展期加班按每小时计费。

筹展提前进场收费标准（详阅手册第4-5页）

收费：20元/平方米/4小时

一、提前进场申请方式：参展商或搭建商如需申请筹展提前进场施工，请于展前报图时，一并向主场承建商提交申请。

二、提前进场面积计算规则：起租面积为150平方米，超出后按实际展位面积计算，原则上不允许加班，如需加班，按20元/平方米/4小时收费。

广交会展馆筹撤展人员与货车实名制办证

货车和施工人员证件

筹撤展货车证件

- 每车每证50元，押金300元

证件有效期与押金清退

- 车辆在车证使用日期当天内经过入口和出口验证计时点一次视为一个有效期(一个车证仅能一次进出)，当次进馆免费停留时间150分钟。
- 超时收费，从押金中扣除(每超过半小时扣50元，不足半小时按半小时计算)。
- 缺失进入或离开计时信息时，将有可能扣取全部办证押金。

广交会展馆对日常展览实行筹撤展人员与货车实名制预约办证与货车计时查验，相关办证流程及收费标准详见手册第Ⅲ页或通过下方提供的链接下载办证指南。

<https://assets.cbdfair-gz.com/25/70/Fpt6dfot36xiN6r1bbl3wmyXKlQm.pdf>

筹撤展施工人员通行证

- 每证30元

留意信息

- 请务必提醒货车司机，通过计时开始点和计时结束点，要留意是否已录入信息，并按指定路线行驶(见证件背面)。

制证中心位置

A区、D区：登录大厅一层东北侧服务柜台(地铁新港东站A出口)。

电话：89131079 89133628

B区：珠江散步道13-3, 13-4柜台(地铁琶洲站A出口)。

电话：8913018

03.展位搭建

The background features a light blue gradient at the top. Below it, there are several overlapping, wavy bands of color. On the left, there are green bands that transition into blue bands on the right. These bands are composed of many thin, parallel lines, creating a mesh-like or fabric-like texture. The overall effect is a dynamic, flowing graphic that frames the central text.

大会主场承建商

A区展馆:

广州广交会展览工程有限公司

公司地址:广州市凤浦中路669号广交会大厦B座

邮政编码:510000

电子邮箱:cfedc01@cfedc.net

所有费用统一系统支付, 搭建如果遇到问题, 可以进入QQ群咨询, A区搭建咨询QQ群: 2166066031, 右侧为qq群二维码。

联系人:1.1、6.1莫先生13580542070

2.1、3.1杜先生13922276827 4.1、5.1邓先生17828284014

2.2、3.2孔先生13924010283 4.2、5.2冯小姐13570354376



群名称: 2026建博会A区搭建...
群号: 2166066031

大会主场承建商

B区展馆：

广州交易会经济发展有限公司

公司地址：广州市海珠区凤浦中路679号广交会大厦A座701室

邮政编码：510335

电话：020-89268000 传真：020-89268088

邮箱：jyhjffz@163.com

开户行及账号：中国银行广州广交会支行640562245905

联系人：9.1-12.1：黄小姐15011985193

邮箱：522855823@qq.com

9.2-11.2：张先生13822262511

邮箱：331014806@qq.com

12.2-13.2：李先生18973335834

邮箱：954946565@qq.com

审图系统：<http://cfed.fair-smart.com>

大会主场承建商

D区展馆：

广东特立会展科技有限公司

公司地址：广州市番禺区大石街石北工业路728号10栋601室

邮政编码：511430

电话：020-85827187 传真：020-85828734

电子邮箱：service2@tgl-expo.com

公司名称：广东特立会展科技有限公司

开户银行：招商银行广州分行体育东路支行 账号：120913027810901

联系人：吴小姐18026368437

特装展位搭建要求（详阅手册第40-43页）

搭建单位资质

搭建单位选用

为加强展会现场施工安全管理，参展商须选用通过大会资质认证的施工单位进行展位搭建。通过大会资质认证的施工单位名单请登录公司官方网站www.cfte.com查询。

所有施工单位必须购买展览会责任险或相类似的险种，其中人身伤亡赔付限额不低于200万元/人，每次事故人身伤亡累计赔付限额不低于600万元。展会相关安全管理规定详阅手册第11页。

特装展位搭建要求（详阅手册第40-43页）

特装展位搭建超高、超宽和双层搭建的管理规定（此规定详阅手册第10页）

限高

单层展位限高4.5米，双层展位限高6米。

双层展位

180平方米以上的展位方可申请搭建双层展台。二层面积不得超过地面展位面积的一半且不少于50平方米。搭建双层展台必须用钢结构。搭建单位需从大会资质认证的施工单位名单中选取，且同时符合注册资金200万以上（含200万元）和具备从事大型展览特装施工3年以上经验。第二层展台面积 ≤ 100 平方米时，应设有一部楼梯；若上层展台面积 > 100 平方米，应至少设有两部梯或疏散宽度大于2米。

物料要求

- 一、采用符合国家临时性建筑材料使用标准的阻燃或难燃物料，并进行防火处理。
- 二、2米以上高空作业须使用铝合金脚手架等合格安全的登高设施，作业时须有人员旁站看护，高空作业人员须按“高挂低用”原则正确佩戴安全带。
- 三、所有展位不得以任何形式满封天花，原则上不超展位面积30%，如有特殊要求必须特别单独申请，但最大封顶面积不得超过展位面积的50%。封顶展位必须按消防规定安装悬挂式自动灭火器(6公斤),每20平方米配置1个，20-30平方米配置2个，依次类推。

特装展位装搭需提交资料

	特装展位装搭表格	截止日期
	举办活动申请表(需要时交回)	2026年6月1日
	遵守有声演示和宣传活动管理规定承诺书(必须交回)	2026年6月1日
	施工登记表(必须交回)	进场施工前
	《安全责任书》(必须交回)	2026年6月18日
A1	申请额外参展商证(需要时交回)	2026年6月7日前
A2	嘉宾观众服务(需要时交回)	2026年6月7日前
B4	空地展台装修申请(必须交回)	2026年6月18日
B5	广交会展馆用电申请(必须交回)	2026年6月18日
B6	电话申请(需要时交回)	2026年6月18日
B7	用水申请(需要时交回)	2026年6月18日
B8	用水责任承诺书(需要时交回)	2026年6月18日
B9	展位拆卸防漏电装置申请(机械展区展商填写)	2026年6月18日

所有表格可在展会官网上下载填写，并须于规定日期前交回以确保能得到及时的处理。超过期限交回的表格将不予受理，由此产生的影响或费用均由参展商自行负责。

官网链接：<https://www.cbdfair-gz.com/download>



展馆设施

一、各展区展馆技术参数与设施（详阅手册第7-9页）

二、展馆吊点服务

广交会展馆吊点区域仅包括B区展馆及D区展馆，如需使用吊点服务，请在进场搭建前20天向主场承建商申请，详阅手册第44-46页。

标准展位说明（详阅手册第36页）

每个标准展位的高度为2.5米，并包含以下配置：

- 一、公司招牌（展位楣板）：展示参展商的中英文名称及展位号码。
- 二、展位围板：由铝质支架、一面招牌板及三面围板组成。
- 三、家具：包括一张铝合金方桌、四张折椅、一个碎纸篓以及展位地毯。
- 四、电器：配备两支射灯和一个220V单相插座（功率不超过500W，非照明用电）。

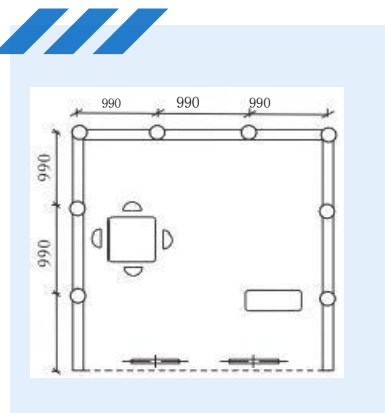

标准展位需提交资料

	标展装修表格	截止日期
	举办活动申请表(需要时交回)	2026年6月1日
	遵守有声演示和宣传活动管理规定承诺书(必须交回)	2026年6月1日
A1	申请额外参展商证(需要时交回)	2026年6月7日前
A2	嘉宾观众服务(需要时交回)	2026年6月7日前
B1	展位楣板(必须交回(标摊))	2026年6月18日
B2	配置及租用设施位置(需要时交回)	2026年6月18日
B3	租用展具(需要时交回)	2026年6月18日
B6	电话申请(需要时交回)	2026年6月18日
B7	用水申请(需要时交回)	2026年6月18日
B8	用水责任承诺书(需要时交回)	2026年6月18日

所有表格可在展会官网上下载填写，并须于规定日期前交回以确保能得到及时的处理。超过期限交回的表格将不予受理，由此产生的影响或费用均由参展商自行负责。

官网链接：<https://www.cbdfair-gz.com/download>

04. 展品运输



大会主场承运商 (广交会展馆)

大会委托专业承运商作为展会的运输及现场操作代理，如有海外、国内展品需要运输，敬请阅读手册第59-66页的海外展品运输指南和第67-70页的国内展品运输指南，并与对应的主场承运商联系。

广州广交会展览工程有限公司

国内运输代理：广州广交会展览工程有限公司

地址：阅江中路382号广交会展馆B区

联系人及电话：

罗浩麟先生 18168920368

区雄强先生 19068552040

廖智威先生 13922268031

仓储寄存：连先生 15361782205

邮箱：cfedczsd2@cfedc.net /

zhanshundafrankxu@163.com

海外运输代理：CANTON FAIR EXHIBITION DESIGN AND
CONSTRUCTION Co., Ltd.

Add: No.382 Yuejiangzhong Road, Guangzhou
510335 China

Agent &Tel:

Mr.Chris 13825020842

E-mail:zhanshundafrankxu@163.com

cfedczsd1@cfedc.net

感谢观看！

敬请期待！

2026年7月8-11日

广州建博会、广州卫博会

共赴大家居建装行业“大年初一”！

